

Désignation de commande

LITAS 1	1.114 040
Éléments fournis:	1 analyseur (couvercle transparent), 1 boîte de raccordement de câbles LAD1, 2 capteurs LITEM 1 (Snap-In), longueur de câble 6,5m, 1 câble spirale 3x0,5, longueur de bloc 750mm, Longueur utile 3 m, extrémités de raccordement respectivement 200mm, dont 40mm dénudées et équipées de bagues, 1 passe-câble à vis M16 1 passe-câble à vis avec spirale anti-flambage M16 2 écrous M16

Mode d'emploi

Commande par appels de phares LITAS1**Fabricant**

Witt Sensoric GmbH
Gradestraße 48
12347 Berlin
Germany



Explication des symboles



Ce symbole informe sur les particularités de l'appareil.



Connaissances de base sur les corrélations techniques de la commande par appels de phares.



Recommandation pour une marche à suivre optimale.



Lire attentivement et respecter obligatoirement les avertissements.



Danger de mort en cas de non respect.

Commande par appels de phares LITAS

- **Ouverture de porte par impulsions d'appels de phares**
- **Analyse intelligente par commande à processeur**
- **Nombre d'impulsions d'appels de phares réglable entre 2...5**
- **Photosensibilité réglable**
- **Affichage par module LED à sept segments (affichage numérique)**
- **Réjection de lumière parasite**
- **Alimentation double**
- **Sortie de relais, contact inverseur**
- **Raccordement possible de boutons-poussoirs externes**
- **Raccordement possible d'un max. de 6 récepteurs**
- **Montage simple**
- **Kit de montage complet**

Gabarit de perçage

Diamètres des vis max 5mm

M1:1

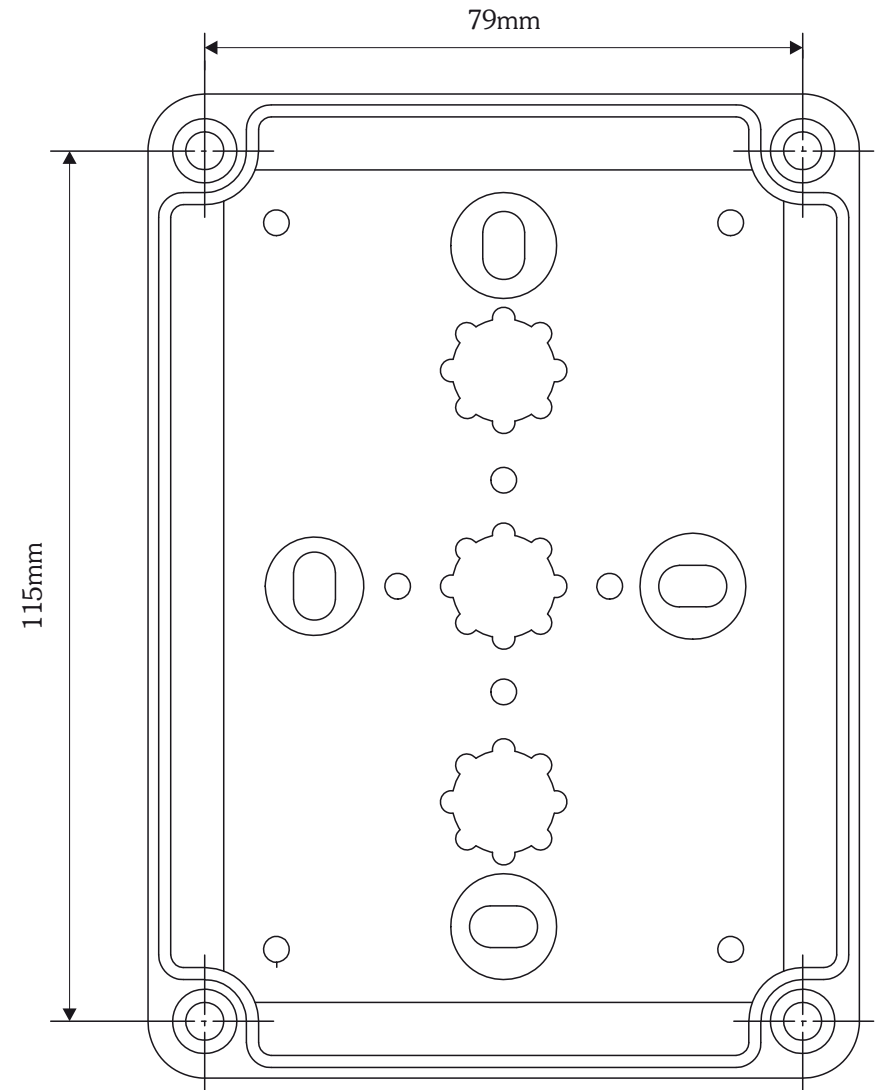

Dimensions

Capteurs

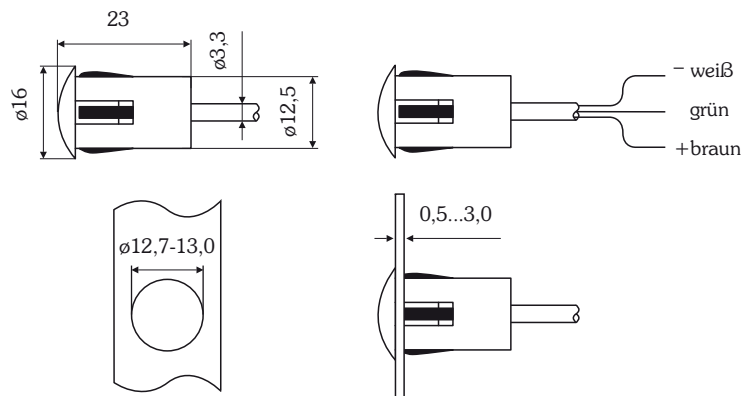

Analyseur

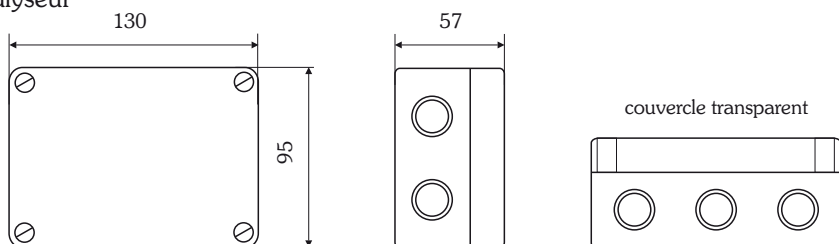

Boîte de raccordement de câbles LAD1

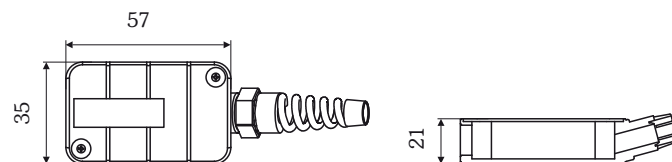

Câble spirale

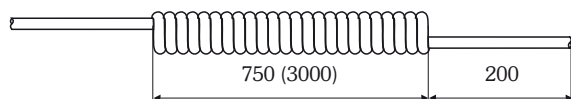

Description du fonctionnement

Le système LITAS permet de déclencher des processus de commutation par « appels de phares ». Il est de ce fait le système d'ouverture idéal pour garages, dépôts de bus et de chemin de fer.

Ouverture de porte par impulsions d'appels de phares:

Les impulsions lumineuses sont transformées par LITAS en signaux électriques. Quand le nombre d'impulsions réglé est atteint, la porte s'ouvre.

Commande à processeur intelligente:

La commande (analyseur) évalue les impulsions des appels de phares. Elle compte le nombre d'impulsions lumineuses et envoie une impulsion d'ouverture en cas de correspondance avec le réglage programmé. A des fins de contrôle, le nombre d'impulsions est affiché.

Réglage du nombre d'impulsions:

Des commutateurs DIP permettent de paramétrer entre 2 et 5 le nombre d'impulsions lumineuses nécessaire pour l'ouverture. Il est également possible de régler la sensibilité (zone d'action immédiate 2,5m, zone d'action lointaine 6m).

Photosensibilité réglable:

Des commutateurs DIP permettent de paramétrer pour la réception lumineuse une zone d'action immédiate ou lointaine.

Affichage par témoin à sept segments:

Le nombre d'impulsions présélectionné est affiché. A chaque impulsion lumineuse reçue, la valeur affichée

diminue de un. Quand zéro est atteint, le relais de sortie est armé. Si plus de 1,5s s'écoulent entre deux impulsions, le compteur est réinitialisé.

Réjection de lumière parasite:

Grâce à son dispositif d'analyse intelligent, le système LITAS peut différencier les impulsions des appels de phares des autres sources lumineuses.

Alimentation double:

Le dispositif d'analyse LITAS1 peut être alimenté en 10...40VDC ou 230VAC.

Sortie de relais:

Un contact inverseur libre de potentiel est utilisé comme fonction de sortie.

Boutons-poussoirs externes:

Des boutons-poussoirs externes permettent d'envoyer au dispositif de porte une impulsion d'ouverture, indépendamment de la présence d'un véhicule.

Max. 6 capteurs analysables:

Plusieurs capteurs, au max. 6, peuvent être raccordés en parallèle.

Montage de capteur simple:

Les capteurs élégants, ne dépassant pas, sont placés moulés dans un boîtier « snap-in », à enfoncer simplement dans le trou percé.

Kit de montage complet:

Le dispositif est livré avec tous les éléments nécessaires.

Caractéristiques techniques

Analyseur LITAS 1

Tension de service	10...40VDC ou 230VAC, en option 24VAC ou 115VAC
Puissance consommée	(10-40VDC) 0,3W (230VAC) 1,5W
Sortie	Relais, contact inverseur
Durée de commutation	> 100ms
Puissance de commutation	max. 1 A/48VDC max. 5A/230VAC (charge ohmique)
Témoins	Témoin à sept segments (affichage numérique, 1 chiffre) LED verte = Tension de service MARCHÉ LED jaune = Relais armé
Entrée de commutation externe	Boutons-poussoirs pour actionnement manuel
Fréquence des appels de phares	0,5...2Hz
Température de service	-25°...60°C
Température de stockage	-35°...80°C
Poids	env. 60g
Dimensions	130x95x57mm ³ (lxLxh)
Réglages	Impulsions et sensibilité réglables à l'aide de commutateurs DIP
Bornes de raccordement	amovibles par dévissage
Type de protection	IP66, selon EN60529
Matières du boîtier	Partie inférieure : plastique polycarbonate, gris Partie supérieure : plastique polycarbonate, transparent
Température de service	-25°...60°C
Température de stockage	-35°...80°C
Poids	env. 343g
Dimensions	130x95x57mm ³ (lxLxh)



Si plus de 1,5s s'écoulent entre deux impulsions, le système est réinitialisé.

Montage des capteurs

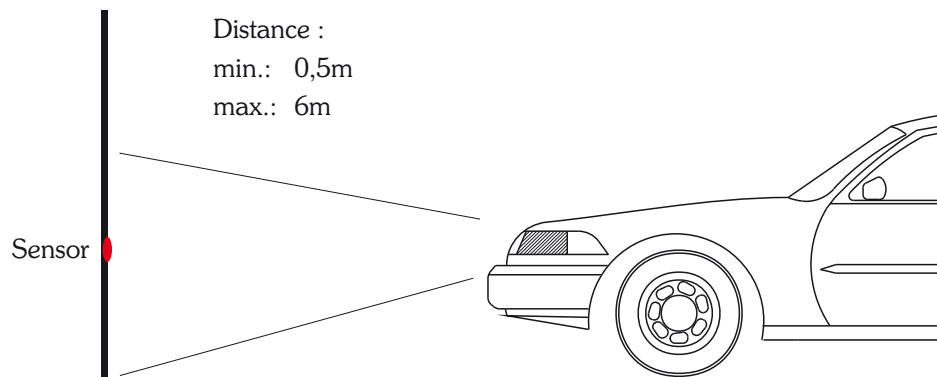

Les capteurs doivent être montés si possible au centre du cône lumineux.

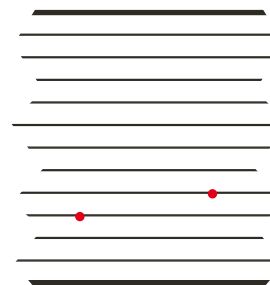

Si plusieurs types de véhicules utilisent le LITAS, les capteurs doivent être montés à différentes hauteurs afin d'obtenir une bonne incidence sur au moins un capteur.

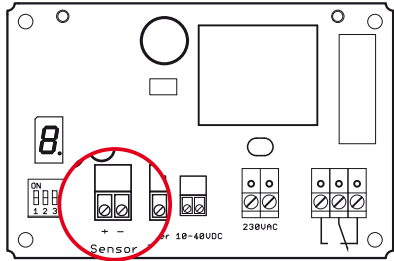

Raccordement de capteur

Sur l'analyseur LITAS, au max. 6 récepteurs peuvent être raccordés en parallèle.

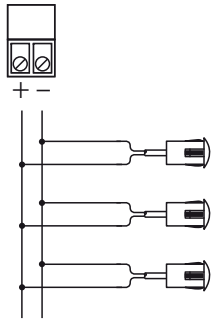

Tenir compte de la polarité.

Récepteur modèle LITEM 1

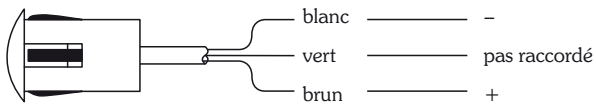

Le fil vert n'est pas raccordé.

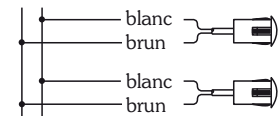

Caractéristiques techniques

Récepteur LITEM 1

Angle d'ouverture	angle max. 40°, diode photoélectrique
Type de protection	IP67, selon DIN 40050
Matières du boîtier	PMMA
Câble de raccordement	3x0,14mm ² , ø3,3mm, PUR
Longueur de câble	6,5m (par défaut)
Quantité	max. 6 capteurs
Température de service	-25°...60 °C
Température de stockage	-35°...80 °C
Poids	env. 97g
Dimensions	23mm long, ø16mm

Branchements

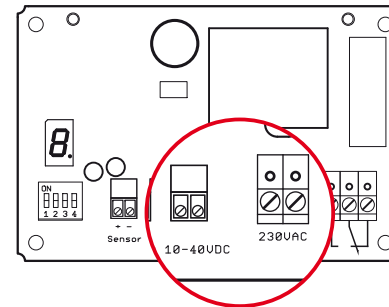

Tension de service

Pour l'alimentation électrique de l'analyseur LITAS, vous avez le choix entre 2 tensions de service.



10...40VDC



230VAC



Attention: n'appliquer qu'une seule des deux tensions de service!

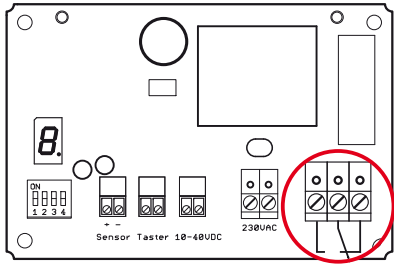

Sortie de relais

Pour le raccordement, un contact inverseur libre de potentiel est disponible comme générateur d'impulsions.

Quand le nombre d'impulsions paramétré est atteint, le relais est armé pendant 1s puis retombe. La LED jaune s'allume quand le relais est armé.

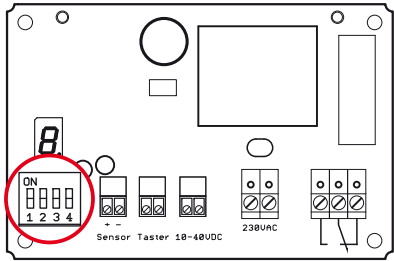

Réglages par commutateurs DIP

Les commutateurs DIP (1 et 2) permettent de régler le nombre d'impulsions lumineuses entraînant l'ouverture de la porte.

En position 3, il est également possible de régler la portée. En zone d'action lointaine, le système peut détecter la lumière à une distance de 2...6m. En zone d'action immédiate, cette distance est de 0,5...2,5m.

Réglage des commutateurs DIP: 



2

impulsions lumineuses



3

impulsions lumineuses



4

impulsions lumineuses



5

impulsions lumineuses



zone d'action lointaine



zone d'action immédiate

La position 4 n'est pas affectée.

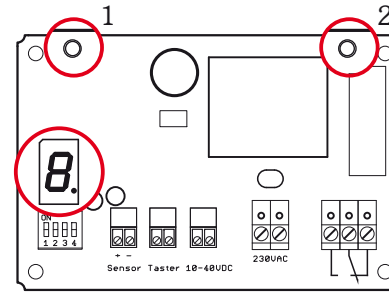

Témoins optiques

La LED verte LED 1 s'allume quand la tension de service est appliquée.

La LED jaune 2 s'allume quand le relais est armé.



Quand l'appareil est allumé, le témoin numérique affiche le nombre d'impulsions lumineuses préréglé.

Quand une impulsion lumineuse est détectée, le point s'allume et la valeur affichée diminue de un.

Quand « 0 » est atteint, le contact d'ouverture est déclenché, indiqué par la LED jaune. L'appareil reste alors en mode attente pendant 1s, « 0 » est affiché. Ensuite, l'appareil revient à son état initial.

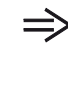
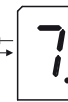
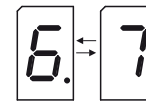

En cas de dérangement interne de la commande, les chiffres six et sept s'affichent en alternance.

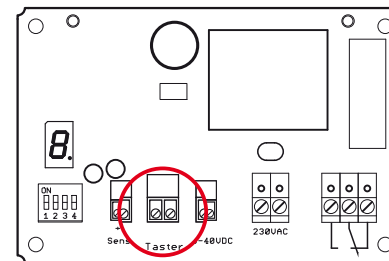

Boutons-poussoirs externes

Des boutons-poussoirs externes en option peuvent également être utilisés pour l'ouverture de la porte.

Cette option permet d'ouvrir la porte même en l'absence de véhicule.

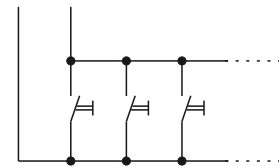

Les boutons-poussoirs doivent être libres de potentiel et branchés en parallèle. Une tension d'origine extérieure pourrait détruire l'analyseur.